

TECHNISCHES DATENBLATT FÜR PVC-SOCKELLEISTEN

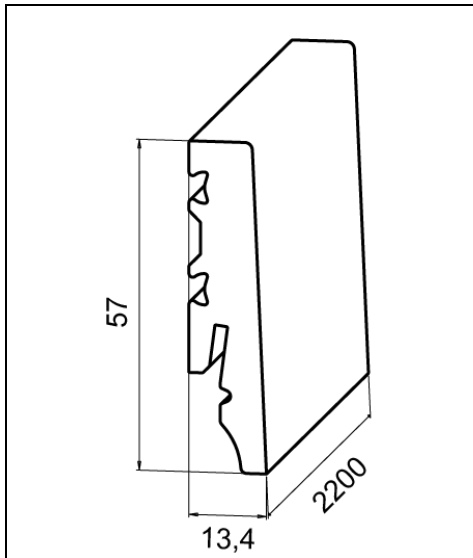

MATERIAL/KONSTRUKTION

Expandiertes Polyvinylchlorid (PVC) – ein thermoplastisches Polymer, ein Kunststoff mit Zusatz von Farbstoffen. Dichte: $580 \pm 20 \text{ kg/m}^3$. Material beständig gegen Chemikalien, Korrosion, wasserdicht.

Dekore: Folienfinish, Stärke $0,057 \div 0,080 \text{ mm} \pm 20\%$, Farbe nach Bestellung.

Querschnitt der Leiste

1. Finish Folienfurnier
2. geschäumter PVC-Kern
3. Clips-Befestigungsaussparung
4. Kabelkanal

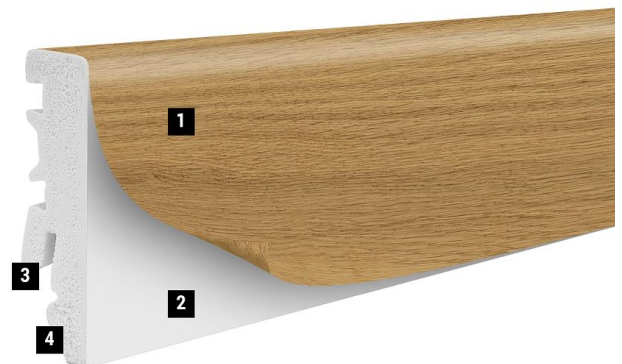

MONTAGE

Montage der Sockelleiste:

Montage der Sockelleisten*:

- mit Montagekleber
- mit Clips System
- unter Verwendung von Montageclips mit Unterlegscheibe
- mit Dübeln

Detaillierte Sockelleisten-Verlegeanleitung finden Sie auf der Seite www.Barlinek.com und in der Verlegeanleitung für Barlinek-Dielen.

*Die Breite der von einer mit Montagekleber befestigten Sockelleiste kaschierten Dehnungsfuge beträgt 13,4 mm





Die Breite der von einer mit Montageclips befestigten Sockelleiste kaschierten Dehnungsfuge ohne Abstandhalter beträgt 13,4 mm

Die Breite der von einer mit Montageclips befestigten Sockelleiste kaschierten Dehnungsfuge mit Abstandhalter beträgt 16,4 mm

VERWENDUNG

Hybrid-Sockelleisten aus expandiertem Polyvinylchlorid (PVC), das ihre außergewöhnliche Haltbarkeit, Beständigkeit gegen Chemikalien, Korrosion und Wasserbeständigkeit garantiert. Die Sockelleiste benötigt keinen zusätzlichen Schutz oder Anstrich.

Es kann in Feuchträumen eingesetzt werden, z.B. in Badezimmern.

FARBGEBUNG DER NUTZSCHICHT			
Index/EAN Code/ Katalognummer/Farbe	Anschauungsbild der Leistenfarbe	Index/EAN Code/ Katalognummer/Farbe	Anschauungsbild der Leistenfarbe
Index: LIS-PVC-DES-220-057-S60 Katalognummer: S6029511A EAN Code: 5907461809959 Farbe: Desert		Index: LIS-PVC-FLA-220-057-S60 Katalognummer: S6029521A EAN Code: 5907461804077 Farbe: Flax	
Index: LIS-PVC-GIN-220-057-S60 Katalognummer: S6029531A EAN Code: 5907461804107 Farbe: Ginger		Index: LIS-PVC-ANT-220-057-S60 Katalognummer: S6029051A EAN Code: 5907461804138 Farbe: Antic	
Index: LIS-PVC-CRE-220-057-S60 Katalognummer: S6029541A EAN Code: 5907461804145 Farbe: Cream			

ABMESSUNGEN EINZELNER SOCKELLEISTE	
Länge:	2200 mm
Breite:	13,4 mm
Höhe:	57 mm

VERPACKUNG / GEWICHT	
Bruttogewicht einer Leiste:	0,739 kg
Leistenanzahl pro Verpackung:	12
Gewicht eines Pakets:	8,86 kg
Anzahl der Pakete pro Palette:	48
Paletten Gewicht (Leisten + Palette):	445,40 kg
Abmessungen einer Palette (L/B/H)	2200x800x820

Erstellungsdatum des Produktdatenblattes – 16.01.2025